



E231系1000番代更新車



※写真はイメージです 実際の製品仕様と異なる場合があります

◆実車ガイド

- ・E231系はJR東日本が開発した通勤、近郊用の電車で首都圏の各直流区間で活躍しています
- ・国府津車両センター所属のE231系は113系の置き換えを目的として、2004年より近郊タイプの車両が営業運転を開始しました
- ・10両の基本編成には2階建てグリーン車が2両連結されています
- ・登場時より湘南新宿ラインを介し、北関東エリアから南関東エリアにかけての広範囲にわたって活躍しています
- ・また2015年に開業した上野東京ラインでもE233系とともに運用されています
- ・2020年からは順次VVVFインバーター装置、SIV電源装置等の更新工事が行われ、一部の床下機器の外観が変わりました

【文責:トミーテック】

◆ここがポイント

POINT:1

モハE231形・モハE230形の床下は機器更新された姿を再現

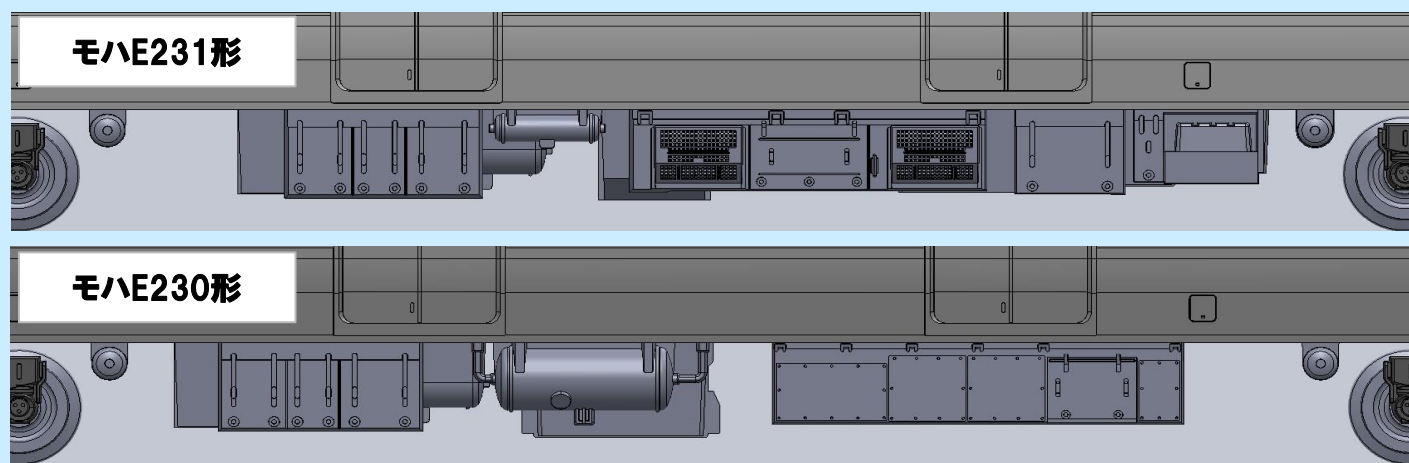

POINT:2

サロE231形・サロE230形の車体は形状を見直し新規製作、台車はヨーダンパが撤去された姿を再現

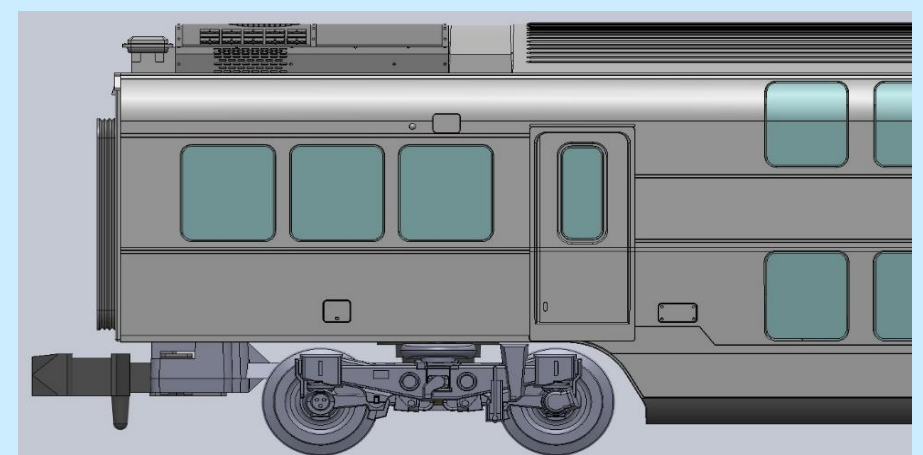

各画像は実車および試作、開発中のものです 実際の製品仕様とは異なる場合があります

◆製品化特徴

＜共通＞

- ・国府津車両センター所属のE231-1000系更新車を再現
- ・モハE231形とモハE230形の床下は機器更新された姿を再現
- ・側面車外スピーカー準備部は彫刻で立体的に表現
- ・車体は2種類のシルバーで再現
- ・側面グリーンガラスを再現
- ・<98515><98516><98517>を組み合わせることで15両編成が再現可能
- ・新集電システム、黒色車輪採用
- ＜98515>について
- ・サロE231形の車体は形状を見直し新規製作で再現
- ・サロE231形の台車はヨーダンパが撤去された姿を再現
- ・強化型スカートを着着
- ・前面表示部は前面ガラスに「湘南新宿ライン」印刷済み
- ・JRマーク、グリーンカーマーク、車番は印刷済み
- ・<98516><98517>各セットに付属の転写シートで車番を変更可能
- ・ヘッド・テールライト、前面表示部は常点灯基板装備、ON-OFFスイッチ付
- ・ヘッド・テールライト、前面表示部は白色LEDによる点灯
- ・クハE231形の運転台側はTNカプラー(SP)装備
- ・クハE230形の運転台側はダミーカプラー装備
- ・フライホイール付動力、M-13モーター採用
- ＜98516>について
- ・強化型スカートを着着
- ・前面表示部は行先シール付属
- ・車番は選択式で転写シート付属
- ・JRマークは印刷済み
- ・ヘッド・テールライト、前面表示部は常点灯基板装備、ON-OFFスイッチ付
- ・ヘッド・テールライト、前面表示部は白色LEDによる点灯
- ・クハE230形・クハE231形の運転台側はTNカプラー(SP)装備
- ・フライホイール付動力、M-13モーター採用

●並べて楽しめる商品●



JR E233 3000系電車



東京臨海高速鉄道 70-000形



JR E235 1000系電車



伊豆急行 3000系(アロハ電車)

＜別売りオプション＞
室内灯:<0733>LC白色
TNカプラー:<0336>密連形

＜98517>について

- ・サロE230形の車体は形状を見直し新規製作で再現
- ・サロE230形の台車はヨーダンパが撤去された姿を再現
- ・グリーンカーマークは印刷済み
- ・<98515>に使用する前面表示部用の行先シールが付属
- ・<98515>に使用する前面表示部印刷の無い交換用前面ガラスが付属
- ・車番は選択式で転写シート付属
- ＜特記事項＞
- ・<92369><92370><92371><92372><92881><92882><8924>は生産中止となります

■セット内容・編成例

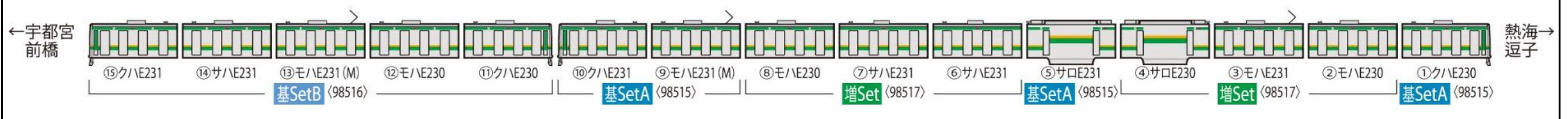

品番	98515	品名	JR E231 1000系電車(東海道線・更新車)基本セットA	セット両数	4両
発売月	2023年6月	JANコード	4543736985150	予価	¥17,050 (税込)
原産地	日本	パッケージサイズ	200×200×31mm	パッケージ形態	紙箱
品番	98516	品名	JR E231 1000系電車(東海道線・更新車)基本セットB	セット両数	5両
発売月	2023年6月	JANコード	4543736985167	予価	¥20,570 (税込)
原産地	日本	パッケージサイズ	218×304×34mm	パッケージ形態	ブック型プラケース
品番	98517	品名	JR E231 1000系電車(東海道線・更新車)増結セット	セット両数	6両
発売月	2023年6月	JANコード	4543736985174	予価	¥17,380 (税込)
原産地	日本	パッケージサイズ	218×304×34mm	パッケージ形態	ブック型プラケース

JR東日本商品化許諾済

