



## 201系 京葉線

### ◆実車ガイド

- ・201系は1979年に登場した通勤形電車です
- ・国鉄としては初めて電機子チョップ制御が採用されました
- ・前面部のデザインはそれまでの車両からは刷新されアクセントとして黒い鋼製パネルが前面窓の周りに用いられています
- ・京葉線へは中央・総武緩行線から103系を置き換える目的で転入し2000年8月から運転を開始しました
- ・当初に転入した7編成のうち4編成は自動解結装置が取り付けられ、分割併合を行う運用に使用されました
- ・2007年には205系2編成が武蔵野線・埼京線に転出する補充分として中央線から10両貫通編成が転入しました
- ・2011年にE233系に置き換えられ引退しました

【文責:トミーテック】



※写真はイメージです 実際の製品仕様と異なる場合があります

### ◆製品化特徴

#### <共通>

- ・京葉線で活躍した201系のうち、分割可能な編成を再現
  - ・先頭車運転台側はスカートが取り付けられた姿を再現
  - ・パンタグラフはPS21を搭載
  - ・アンテナ・信号炎管は装着済み
  - ・ヘッド・テールライト、前面表示部は常点灯基板装備、ON-OFFスイッチ付き
  - ・ヘッドライトは電球色LED、テールライトは赤色LEDによる点灯
  - ・前面表示部は白色LEDによる点灯
  - ・前面表示部は交換式で印刷済みパーツ「東京」装着済み、交換用パーツ付属
  - ・JRマーク印刷済み
  - ・靴摺りは銀色で印刷済み
  - ・車番は選択式で転写シート付属
  - ・M-13モーター採用
  - ・フライホイール付動力、新集電システム、黒色車輪採用
- #### <98811>について
- ・クハ201形運転台側はTNカプラー(SP)装備
  - ・クハ200形運転台側はダミーカプラー装備

### POINT<98767>中央線セットとは異なるパンタグラフ鉤外し形状を再現

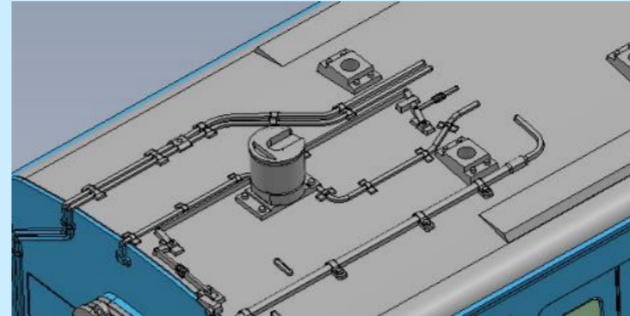

各画像は試作、開発中のもので実際の製品とは異なる場合があります

#### <98812>について

- ・クハ201形運転台側はダミーカプラー装備
- ・クハ200形運転台側はTNカプラー(SP)装備

### ●並べて楽しめる商品●



E233系 京葉線



209系 房総色

#### <別売りオプション>

- 室内灯:<0733>LC白色
- TNカプラー:<7711>密連・空気配管付
- 動力ユニット:<7860>201系用

### ■セット内容・編成例

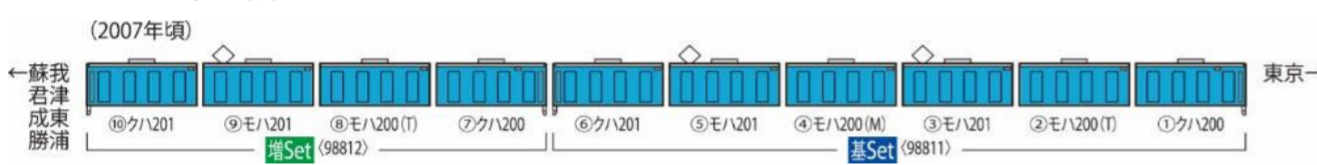

品番	98811	品名	JR 201系通勤電車(京葉線)基本セット	セット両数	6両
発売月	2023年2月	JANコード	4543736988113	予価	¥21,340 (税込)
原産地	日本	パッケージサイズ	218×304×34mm	パッケージ形態	ブック型プラケース
品番	98812	品名	JR 201系通勤電車(京葉線)増結セット	セット両数	4両
発売月	2023年2月	JANコード	4543736988120	予価	¥13,200 (税込)
原産地	日本	パッケージサイズ	218×304×34mm	パッケージ形態	ブック型プラケース

JR東日本商品化許諾済

## ゆふいの森I世



### ◆実車ガイド

- ・キハ70・71形(ゆふいの森)は1989年に博多ー由布院ー別府を結ぶ特急として登場した、高原リゾート列車です
- ・キハ65形とキハ58形を改造ベースとしながら、先頭部は非貫通で特徴ある丸型の形状とし、眺望性の良い大型の曲面窓となっています
- ・4両化を経て、2003年に内装のリニューアルとエンジンの更新が行われました

【文責:トミーテック】



※写真は旧製品です 実際の製品仕様と異なる場合があります

### ◆製品化特徴

- ・ハイグレード(HG)仕様
- ・2003年に更新された後の姿を再現
- ・ボディはメタリックグリーンにゴールドの帯を再現
- ・シートは緑で表現
- ・3号車のラウンジ部の窓は濃いスモークで再現
- ・靴摺り、ドアレールはシルバーで印刷済み
- ・ロゴマーク、車番は印刷済み
- ・ヘッド・テールライト常点灯基板装備
- ・ヘッドライトは電球色LED、テールライトは赤色LEDによる点灯
- ・各連結面側はボディマウントTNカプラー(SP)標準装備
- ・先頭車運転台側はダミーカプラー装備
- ・フライホイール付動力、新集電システム、銀色車輪採用
- ・M-13モーター採用

#### <特記事項>

- ・<92310><92396>は生産中止となります

### ◆ここがポイント

#### POINT:1

2003年に更新された姿を再現



写真は旧製品です 実際の製品とは異なる場合があります

#### <別売りオプション>

室内灯:<0734>LC電球色

### ●並べて楽しめる商品●



写真:宇都宮駅頭

キハ185系(アROUND・ザ・九州)

#### ■セット内容

##### ・編成例



品番	98512	品名	JR キハ70・71形ディーゼルカー(ゆふいの森I世・更新後)セット	セット両数	4両
発売月	2023年2月	JANコード	4543736985129	予価	¥19,470 (税込)
原産地	日本	パッケージサイズ	218×304×34mm	パッケージ形態	ブック型プラケース

JR九州承認済