



写真:宇都宮 靖順

※写真はイメージです 実際の製品仕様と異なる場合があります

筑豊本線客車列車(50系・冷房改造車)



(DD51のみ)

◆実車ガイド

- ・筑豊本線は若松から直方を経由して原田までを結ぶ路線です
- ・同線は小倉などの都市圏に近いことから2001年の電化まで客車による普通列車が運行されており、これはJR線における最後の普通客車列車でした
- ・同線で使用された50系は1990年代に冷房改造が施されており、側窓の一部が塞がれ、後年は大半の車両でベンチレーターが撤去されました
- ・同線の客車列車はJR貨物所属のDD51形がけん引を担当しましたが冷房改造された50系は冬季暖房のSGが不要となったためSG非搭載のDD51-800形も使用されました

【文責:トミーテック】

◆ここがポイント

POINT:1

冷房装置の設置により塞がれた側窓や機器配置が変更された床下を再現



POINT:2

屋根上のベンチレーターが撤去された姿を再現

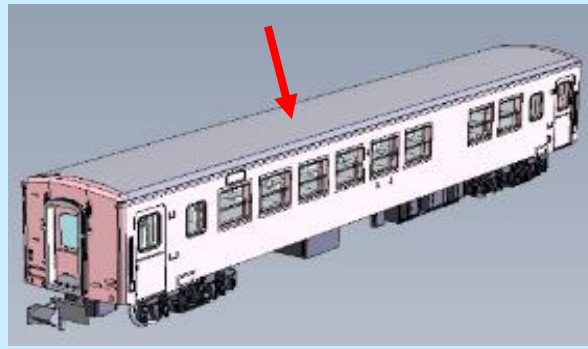

POINT:3

オハ50-1000は片側の妻窓が埋められた姿を再現

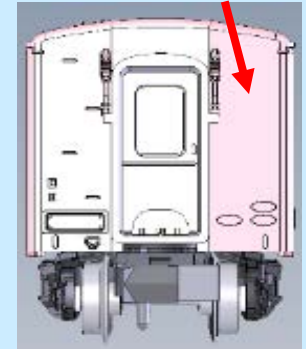

各画像は試作、開発中のものです 実際の製品とは異なる場合があります

◆製品化特徴

- ・筑豊本線で見られた、DD51形がけん引する50系1000番代の客車列車を再現
- DD51-800
- ・ハイグレード(HG)仕様
- ・前面デッキ部手すりは中央部が直線の形状を再現
- ・Hゴムは黒色で再現
- ・ナンバープレートが朱色の姿を再現
- ・ナンバープレートは別パーツ付属「DD51-877・878」
- ・運転席屋根上に大型の扇風機カバーがある姿を再現
- ・ヘッドライトは常点灯基板装備、ON-OFFスイッチ付
- ・ホイッスル、列車無線アンテナは別パーツ付属
- ・ATS車上子、室外機パーツ付属
- ・フライホイール付動力、黒色台車枠、黒色車輪採用
- ・ダミーカプラー・自連形TNカプラー付属
- ・M-13モーター採用

■セット内容・編成例

●筑豊本線(1998年頃)



■50-1000系

- ・片側側面の一部窓が埋められた姿を新規製作で再現
- ・冷房装置を搭載した床下を新規製作で再現
- ・Hゴムはグレーで再現
- ・オハフ50・オハ50形の靴摺り、ドアレールは印刷済み
- ・オハフ50形のJRマークは印刷済み
- ・車番は選択式で転写シート付属
- ・両端のオハフ50形のテールライトは前後ともに常点灯基板装備 ON-OFFスイッチ付
- ・中間に入るオハフ50形はライト非装備
- ・新集電システム、黒色車輪採用

<別売りオプション>

室内灯:<0733>LC白色  
TNカプラー:<0374>密自連

●並べて楽しめる商品●



キハ66・67九州色



12系シュプール大山

品番	98808	品名	JR 筑豊本線客車列車(50系・冷房改造車)セット	セット両数	7両
発売月	2023年1月	JANコード	4543736988083	予価	¥25,300 (税込)
原産地	日本	パッケージサイズ	218×304×34mm	パッケージ形態	ブック型プラケース

JR九州承認済 JR貨物承認済



写真:宇都宮 靖順

※写真はイメージです 実際の製品仕様と異なる場合があります

DD51-1000九州



◆実車ガイド

- ・九州に配置されていたDD51形はナンバープレート部分がオレンジ色となっていたことや、一部の車両でデッキ部にお椀型ヘッドマークの取付に対応したヘッドマークステーが設置されていたのが特徴でした
- ・肥薩線や筑豊本線などで使用されましたが貨物・客車列車の減少により数を減らし、JRIに継承された車両は1両を除きJR貨物の所属となりました

【文責:トミーテック】

◆ここがポイント

POINT

九州のDD51に見られたヘッドマークステーと、お椀型のヘッドマークを新規製作で再現

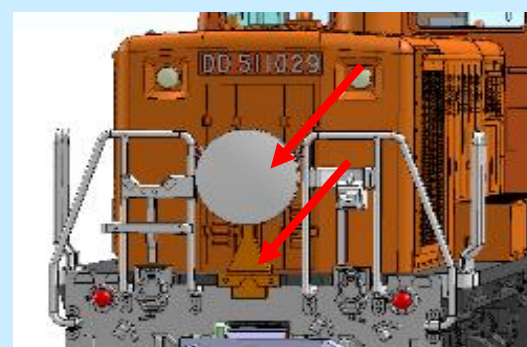

画像は試作、開発中のものです 実際の製品とは異なる場合があります

●並べて楽しめる商品●



オハフ50・オハ50



コキ50000

◆製品化特徴

- <共通>
- ・ハイグレード(HG)仕様
- ・お椀型ヘッドマーク・ヘッドマークステーパーツを新規製作で再現
- ・ヘッドマークはお椀型の「あかつき」2個付属
- ・前面デッキ部手すりは中央部が直線の形状を再現
- ・Hゴムはグレーで再現
- ・ナンバープレートが朱色の姿を再現
- ・ナンバープレートは別パーツ付属「DD51-1028・1029・1030・1031」
- ・運転席屋根上に扇風機カバーのある姿を再現
- ・ホイッスル、列車無線アンテナは別パーツ付属
- ・ATS車上子パーツ付属
- ・ヘッドライトは常点灯基板装備、ON-OFFスイッチ付
- ・ヘッドライトは電球色LEDによる点灯
- ・フライホイール付動力、黒色台車枠、黒色車輪採用
- ・ダミーカプラー・自連形TNカプラー付属
- ・M-13モーター採用

品番	2248	品名	国鉄 DD51 1000形ディーゼル機関車(九州仕様)	セット両数	1両
発売月	2023年1月	JANコード	4543736022480	予価	¥9,130 (税込)
原産地	日本	パッケージサイズ	180×65×30mm	パッケージ形態	クリアケース

JR西日本商品化許諾済 JR九州承認済 JR貨物承認済