



EF66形0番代後期型



EF66o形(27号機)



EF66o形
JR貨物新更新車

※写真はイメージです 実際の製品仕様と異なる場合があります

◆実車ガイド

- ・EF66形は最高速度100km/hの1000t級高速貨物列車を単機でけん引可能な機関車として、1968年から製造が開始され、55両が製造されました
- ・1985年からはブルートレインのけん引機に抜擢され活躍しました
- ・JR貨物に継承されたEF66形は更新工事が行われ、塗装変更のほか一部の車両は車体側面裾部の腰板の撤去やメーカーズプレートの移設が行われました
- ・更新工事が行われたEF66形は当初他の形式と共通の白色をベースとした塗装へと変更されましたが、2004年頃より青色をベースとした新更新色へと変更され、すでに更新工事の完了した車両も再度変更されました
- ・新更新色となったEF66形は2018年に最後まで活躍した30号機が引退したことにより全機が引退しました
- ・EF66形27号機は2006年に更新工事を受けながらも国鉄時代に近い塗装を維持している車両です
- ・2021年現在、EF66形0番代は27号機のみが現役で活躍しています

【文責:トミーテック】

◆ここがポイント

POINT:1

車体側面裾部の腰板が撤去され、メーカーズプレートが移設された姿を新規製作で再現



腰板撤去

メーカーズプレート移設

POINT:2

スカートはMR管付に改造された姿を新規製作で再現

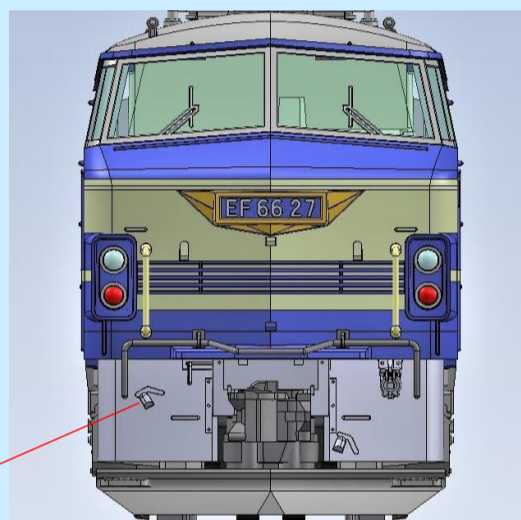

MR管

各画像は試作、開発中のものです 実際の製品とは異なる場合があります

◆製品化特徴

<共通>

- ・車体側面のメーカーズプレートが移設された姿を新規製作で再現
- ・スカートはMR管付に改造された姿を新規製作で再現
- ・PS22C形パンタグラフを搭載
- ・ヘッドライトは常点灯基板
- ・ヘッドライトは電球色LEDによる点灯
- ・解放テコは別パーツ装着済み
- ・前面手すり(縦)は別パーツ付属
- ・JR FREIGHTマーク印刷済み
- ・GPSアンテナ付属
- ・信号炎管、ホイッスル、無線アンテナは別パーツ付属
- ・ダミーカプラー、密自連形TNカプラー付属
- ・M-13モーター採用

<別売りオプション>
クーラー: <PC6062>機関車用2

<7159>について

- ・ナンバープレートは別パーツ付属「EF66-27」
- ・フライホイール付動力、黒色台車枠、黒色車輪採用

<7160>について

- ・ナンバープレートは別パーツ付属「EF66-26・30・33・36」
- ・フライホイール付動力、グレー台車枠、銀色車輪採用

<特記事項>

- ・クーラーは付属しません
- ・<2170><2174><9151><9179>は生産中止となります

品番	7159	品名	JR EF66o形電気機関車(27号機)	セット両数	1両
発売月	2022年5月	JANコード	4543736071594	予価	¥7,920 (税込)
原産地	日本	パッケージサイズ	180×30×65mm	パッケージ形態	クリアケース
品番	7160	品名	JR EF66o形電気機関車(後期型・JR貨物新更新車)	セット両数	1両
発売月	2022年5月	JANコード	4543736071600	予価	¥7,920 (税込)
原産地	日本	パッケージサイズ	180×30×65mm	パッケージ形態	クリアケース

JR貨物承認申請中

クーラー (機関車用2)



◆製品化特徴

- ・EF66形0番代用のクーラー部品のセット
- ・クーラー部品4個と穴あけ治具1個入り
- ・クーラー部品は塗装済み

<特記事項>

- ・<PC6056>は生産中止となります

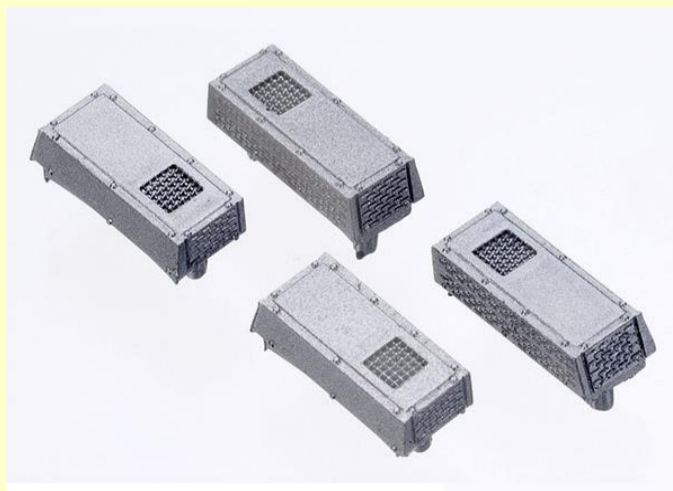

※写真は旧製品です 実際の製品仕様と異なる場合があります

品番	PC6062	品名	クーラー(機関車用2)	予価	¥880 (税込)
発売月	2022年5月	JANコード	4543736060628	パッケージ形態	ブリスター
原産地	日本	パッケージサイズ	41×120×20mm		