

国内最後の鉄道セメント輸送！タキ1900形！



※写真はイメージです 実際の製品仕様と異なる場合があります

◆実車ガイド

- ・タキ1900形はセメント専用貨車としては初となる40t積み車両で、1964年から1981年にかけて1729両が製造されました
- ・同形は全国各地でセメント輸送に活躍しましたが、セメント輸送のトラックへの転換が進んだため、現在は三岐鉄道東藤原～JR関西本線四日市の間でのみ使用されています
- ・太平洋セメント所有のタキ1900形は、上部ハッチが中央のみ大型となっているのが特徴です

【文責：トミーテック】

◆製品化特徴

＜共通＞

- ・タキ1900形を新規製作で再現
- ・TR225形台車に交換された姿を再現
- ・タンク体にあるハシゴやタンク上部のランボードは別パーツで再現
- ・側面の配管は一部を別パーツ使用で立体的に再現
- ・太平洋セメント所有車を再現
- ・社名板はタンク体に彫刻で再現
- ・所有者標記「太平洋セメント」およびロゴは印刷済み
- ・反射板パーツ付属

＜97926＞について

- ・車両ケースはタキ1900形を最大18両収納可能
- ・10両全車異なる車番を印刷済み「タキ71986・タキ71996・タキ81903・タキ81905・タキ81907・タキ81908・タキ81911・タキ81916・タキ81921・タキ81924」

＜8740＞について

- ・車番印刷済み「タキ81910」

【原産国：日本】

＜別売りオプション＞

TNカプラー：＜0398＞自連形

●並べて楽しめるお薦め商品●



DF200-200 ディーゼル機関車

8月再生産予定

設計進行中！タキ1900形の特徴をご紹介します！

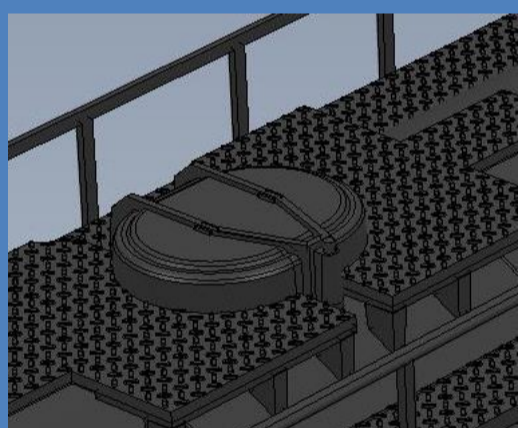

太平洋セメント所有車の
中央の大型ハッチを再現！

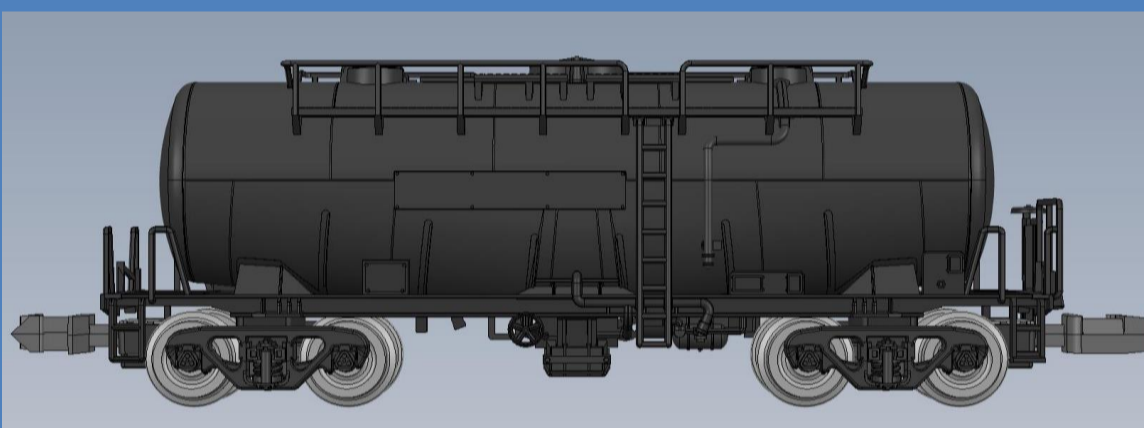

ハシゴやランボードは別パーツで再現！
TR225形台車を新規製作で再現！

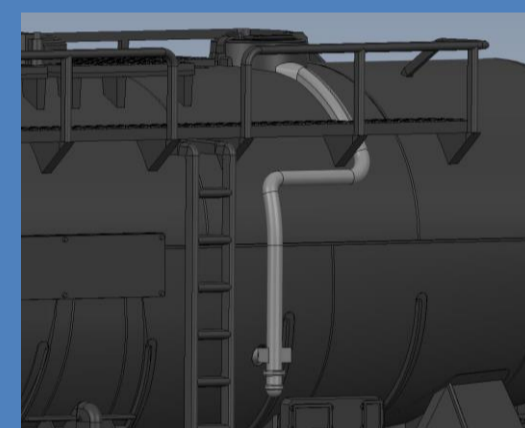

側面配管は
立体的に再現！

■セット内容・編成例



タキ71986 タキ71996 タキ81903 タキ81905 タキ81907 タキ81908 タキ81911 タキ81916 タキ81921 タキ81924

限定Set

品番	97926	品名	限定品 私有 タキ1900形貨車(太平洋セメント)セット	セット両数	10 両
発売月	2020年8月	JANコード	4543736979265	予価	¥19,200(税抜)
品番	8740	品名	私有貨車 タキ1900形(太平洋セメント)		
発売月	2020年8月	JANコード	4543736087403	予価	¥1,800(税抜)
品番	0398	品名	自連形TNカプラー(CCカプラー対応・黒・20個入)		
発売月	2020年8月	JANコード	4543736003984	予価	¥600(税抜)

太平洋セメント株式会社商品化許諾申請中

TOMIX

2020.3.12発信

©TOMYTEC ※製品は、実車の型式・仕様とは異なる場合もありますのでご了承をお願いいたします。 ※イラスト・写真などは製品と一部異なる場合があります。