

## ■ 50FLでMMF-1【9857】を使用して撮影する場合の組み合わせ例

以下のミラーレス一眼カメラボディを使用する場合は、各種延長筒を併用してください。  
 (フォーサーズ、マイクロフォーサーズ、NEX、ペンタックスQ、ニコン1) 詳細は次ページ参照

三脚に固定する場合は鏡筒バンド60φS【7061】を使用してください。

### ① デジボーグ50FL + MMF-1【9857】組み合わせ例① (天体撮影向け)

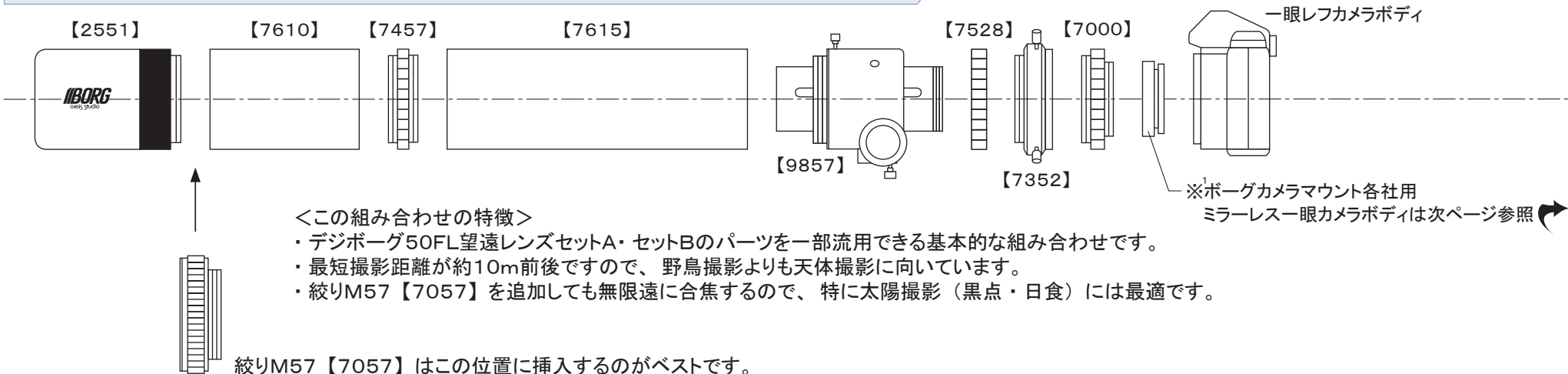

### ② デジボーグ50FL + MMF-1【9857】組み合わせ例② (野鳥撮影向け)

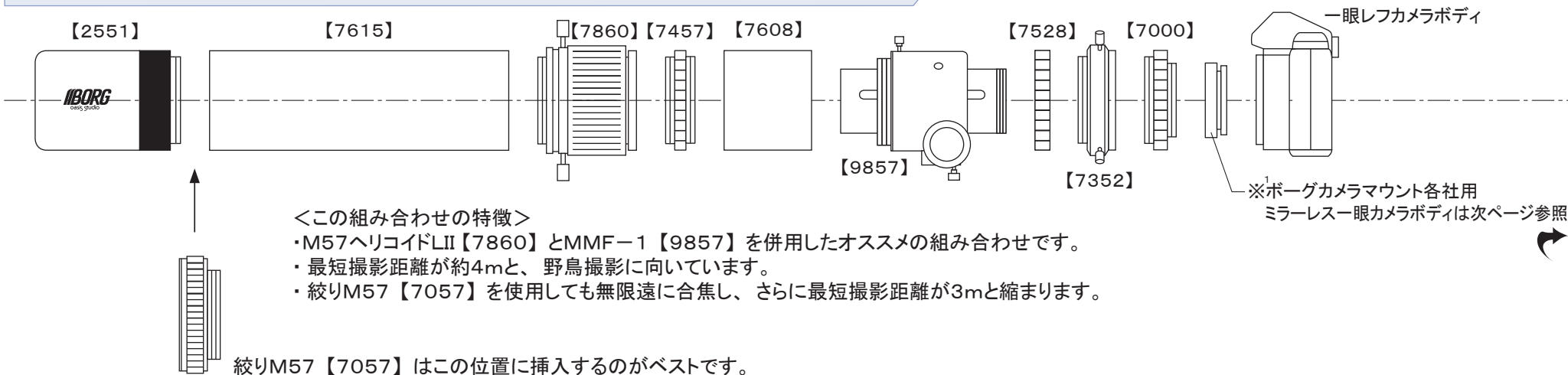

## ■ 50FLで MMF-1【9857】を使用して眼視する場合の注意点

以下のミラーレス一眼カメラボディを使用する場合は、各種延長筒を併用してください。  
 (フォーサーズ、マイクロフォーサーズ、NEX、ペンタックスQ、ニコン1)

下記の図のとおりでない場合、以下の現象が起きる場合があります。

- ・無限遠に合焦しない。
- ・近距離に合焦しない。
- ・各種テレコンバーター、レデューサー、フラットナー等の補正レンズの性能がでない。

